

MeacoClean CA-HEPA 47x5 Luftreiniger



*Vielen Dank, dass Sie sich für Meaco entschieden haben.
Wir freuen uns sehr darüber.*

***BEDIENUNGSANLEITUNG [DE]
CA-HEPA 47x5***

SICHERHEITSHINWEISE

ACHTUNG

Dieser Luftreiniger darf in Räumen in folgenden Situationen nicht betrieben werden:

- Bei potenziell explosionsfähiger Atmosphäre
- Bei aggressiver Atmosphäre
- Nur zum Heimgebrauch geeignet

Fernhalten von Kindern und Haustieren: Gestatten Sie Kindern und Haustieren nicht das Spielen mit bzw. in der Nähe dieser Einheit, da dies zu Verletzungen führen könnte. Stellen Sie sicher, dass unbeaufsichtigte Kinder keinen Zugriff auf die Einheit haben.

Das Gerät darf nicht von Personen (einschließlich Kindern) mit eingeschränkter physischer, sensorischer oder mentaler Leistungsfähigkeit, fehlender Erfahrung und fehlendem Wissen genutzt werden, es sei denn, sie haben eine Anweisung bzw. Anleitung erhalten.

Erdung der Einheit: Betreiben Sie die Einheit stets mit einem Schukostecker und an einer geerdeten Netzsteckdose. Ein Schukostecker stellt eine wesentliche Schutzvorrichtung dar und verringert die Stromschlag- und Brandgefahr.

Schutz des Netzkabels vor Beschädigung: Verlegen Sie das Netzkabel nicht unter Teppichen, und legen Sie keine Teppiche oder Läufer über das Kabel. Positionieren Sie es so, dass niemand darüber stolpern kann. Betreiben Sie eine Einheit niemals mit beschädigtem Netzkabel, da dadurch die Stromschlag- und Brandgefahr steigt. Wenn das Netzkabel beschädigt ist, muss es durch ein Kabel desselben Typs mit derselben Amperezahl ersetzt werden.

Verlängerungskabel: Vermeiden Sie nach Möglichkeit den Einsatz von Verlängerungskabeln, da diese überhitzen können und ein Brandrisiko darstellen. Verwenden Sie ein Verlängerungskabel nur dann, wenn Sie sich zuvor von seinem einwandfreien Zustand überzeugt haben. Verlängerungskabel können überdies zu Spannungsabfällen führen, die wiederum Auswirkungen auf den Luftreiniger haben. Ihr Auftreten ist beim Einsatz in Nebengebäuden wahrscheinlicher.

Vorsichtiger Umgang: Lassen Sie den Luftreiniger nicht fallen, werfen Sie ihn nicht, und vermeiden Sie Stöße. Eine grobe Handhabung kann die Komponenten bzw. Kabel beschädigen und zu gefährlichen Situationen führen.

Betrieb auf stabilem Untergrund: Betreiben Sie die Einheit stets auf einem stabilen und ebenen Untergrund, beispielsweise auf dem Boden oder einem stabilen Tresen, sodass der Luftreiniger nicht herunterfallen und Verletzungen verursachen kann.

Fernhalten von Wasser: Betreiben Sie die Einheit niemals innerhalb einer Pfütze oder in stehendem Wasser, da dies zu stromschlagbedingten Verletzungen führen kann. Lagern oder betreiben Sie den Luftreiniger nicht im Freien. Wenn elektrische Leitungen oder Komponenten nass werden, trocknen Sie sie vor der Inbetriebnahme der Einheit gründlich. Falls Zweifel bestehen, verwenden Sie den Luftreiniger nicht, sondern kontaktieren Sie einen qualifizierten Elektriker oder einen von Meaco autorisierten Techniker.

Freie Lufteinlässe: Verstopfen bzw. blockieren Sie die Lufteinlässe nicht, indem Sie den Luftreiniger zu nah an Vorhängen, Wänden oder anderen Gegenständen, die den Lufteinlass beschränken, aufstellen. Dies könnte zum Überhitzen der Einheit und in der Folge zu Brand- und Stromschlagrisiken führen.

Reinigung oder Austausch des Filters: Verwenden Sie stets einen sauberen Luftfilter. Achten Sie darauf, dass der Filter nicht durch Fremdstoffe verstopft wird, da dies zum Überhitzen des Luftreinigers führen kann. Betreiben Sie das Gerät niemals ohne Filter. Ist der Filter verstopft, muss ein Ersatz-Filterset erworben werden. Überprüfen Sie vor dem Einschalten des Luftreinigers stets den Filter und reinigen oder ersetzen Sie ihn bei Bedarf. Sorgen Sie dafür, dass Öl, Fett und andere Schadstoffe nicht in den Luftreiniger gelangen. Reinigen Sie das Gerät nicht mit organischen Lösungsmitteln.

Stellenwert eines sauberen Filters: Überprüfen Sie den Filter regelmäßig und reinigen Sie ihn gemäß den Anweisungen in dieser Anleitung. Ein verschmutzter Filter behindert den eingehenden Luftstrom und erhöht den Lüfter-Widerstand, wodurch Schäden auftreten und Garantieansprüche verfallen können. Die Netz-LED flackert, wenn die Filter das Ende ihrer natürlichen Lebensdauer erreicht haben.

Der Betreiber muss dem Benutzer die Bedienungsanleitung zur Verfügung stellen und sicherstellen, dass der Benutzer die Anleitung versteht.

Abschaltung: Ziehen Sie niemals den Netzstecker aus der Steckdose, ohne zuvor die Netzta- ste gedre- ckt zu haben – dies könnte die Einheit beschädigen. Trennen Sie die Einheit stets vom Stromnetz, wenn Sie sie nicht nutzen oder ihren Standort wechseln. Nehmen Sie dazu direkt den Netzstecker in die Hand, und ziehen Sie ihn aus der Steckdose. Ziehen Sie den Netzstecker niemals aus der Steckdose, indem Sie am Kabel ziehen.

Reparaturen: Bringen Sie die Einheit zu einem qualifizierten Service-Techniker, um sie reparieren zu lassen. Reparaturen, die von nicht qualifizierten Personen durchgeführt werden, können die Einheit beschädigen, zu Personen- und Sachschäden und zum Erlöschen der Garantie führen.

VERDRAHTUNG DES BS-STECKERS

Anleitung zur Verdrahtung: Falls der Netzstecker ausgewechselt werden muss, beachten Sie bitte, dass die Drähte im Netzkabel gemäß dem folgenden Code farblich gekennzeichnet sind:

BLAU – NEUTRALLEITER
BRAUN – AUSSENLEITER/PHASE

Da die Farben der Drähte innerhalb des Netzkabels dieses Gerätes möglicherweise nicht mit den Farbkennzeichnungen der Klemmen in Ihrem Netzstecker übereinstimmen, fahren Sie bitte wie folgt fort:

1. Der **BLAUE** Draht ist der **NEUTRALLEITER** und muss mit der Klemme verbunden werden, die mit dem Buchstaben **N** gekennzeichnet oder **SCHWARZ** markiert ist.
2. Der **BRAUNE** Draht ist der **AUSSENLEITER** und muss mit der Klemme verbunden werden, die mit dem Buchstaben **L** gekennzeichnet oder **ROT** markiert ist.
3. Stellen Sie stets sicher, dass die Kabelverschraubung richtig sitzt und korrekt befestigt wurde.

Bei Verwendung eines abgesicherten Netzsteckers mit 13 A (BS 1363) ist eine 13-A-Sicherung erforderlich. Falls Sie sich unsicher sind, kontaktieren Sie bitte einen qualifizierten Elektriker.

Verdrahtung für einen Netzstecker mit 13 A (BS 1363)

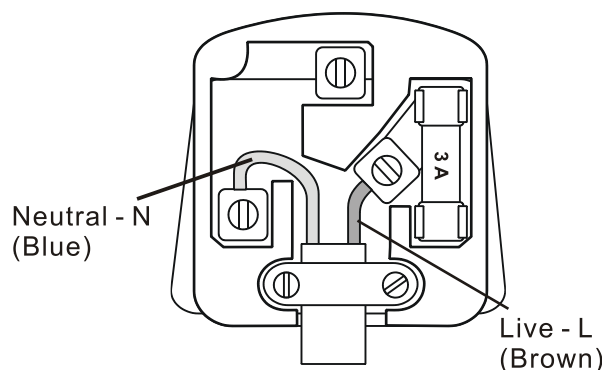

ALLGEMEINE HINWEISE

Bevor Sie Ihren Luftreiniger erstmalig in Betrieb nehmen, lesen Sie bitte sorgfältig die Bedienungsanleitung.

Nachdem Sie die Einheit erhalten haben, sollten Sie Ihren Luftreiniger auf Transportschäden hin überprüfen. Falls Schäden vorliegen, sollten Sie den Absender umgehend davon in Kenntnis setzen.

Bewahren Sie die Verpackung an einem sicheren Ort auf, damit Sie den Luftreiniger, falls er beispielsweise einmal repariert werden muss, sicher verpackt verschicken können. Um Platz zu sparen, können sie das Klebeband einfach mit einem Messer durchschneiden und den Karton zusammenklappen. Bitte bewahren Sie alle Verpackungsmaterialien außerhalb der Reichweite von Kindern auf, und achten Sie bei der Entsorgung der Verpackung auf die Umweltverträglichkeit.

1. FUNKTIONSPRINZIP EINES LUFTREINIGERS

Dieser Luftreiniger verwendet ein mehrstufiges System zur Luftreinigung. Zunächst wird die Raumluft über den Vor-Filter geführt, um größere Partikel wie Staub aus der Luft zu entfernen. Der Kohlefilter entfernt anschließend Gerüche aus der Luft, und der HEPA-Filter entfernt kleinere Allergene. Abschließend sorgen das UV-Licht und die Photokatalysator-Titandioxid-Beschichtung gemeinsam dafür, dass Bakterien, Viren, Gerüche und flüchtige organische Verbindungen aus der Luft entfernt werden. Der Ionisator hilft bei der Entfernung zusätzlicher Staubpartikel und Gerüche aus der Luft.

Je häufiger die Luft innerhalb eines Raumes durch den Luftreiniger geleitet wird, desto sauberer wird sie. Aus diesem Grund ist es wichtig, den richtigen Luftreiniger für Ihre Raumgröße zu wählen. Die Luft sollte mithilfe des Luftreinigers mindestens dreimal pro Stunde ausgetauscht werden – bei der Abschätzung des richtigen Gerätes orientieren wir uns an einem fünffachen Luftaustausch pro Stunde.

2. AUFSTELLUNG UND ERSTMALIGE INBETRIEBNAHME

- Stellen Sie den Luftreiniger in aufrechter Position auf einem stabilen und ebenen Untergrund auf.
- Bewegen Sie den Luftreiniger immer mithilfe des Griffes an der Rückseite des Gerätes.
- Bitte stellen Sie sicher, dass die Einheit in sicherem Abstand zu Wänden und Möbelstücken steht. Es wird ein Minimalabstand von 30 cm empfohlen.
- Nehmen Sie die Filter aus den Hüllen, und setzen Sie sie wie nachfolgend beschrieben in den Luftreiniger ein.
- Stecken Sie den Netzstecker des Luftreinigers in eine geeignete Steckdose.

3. PRODUKTKENNZEICHNUNG

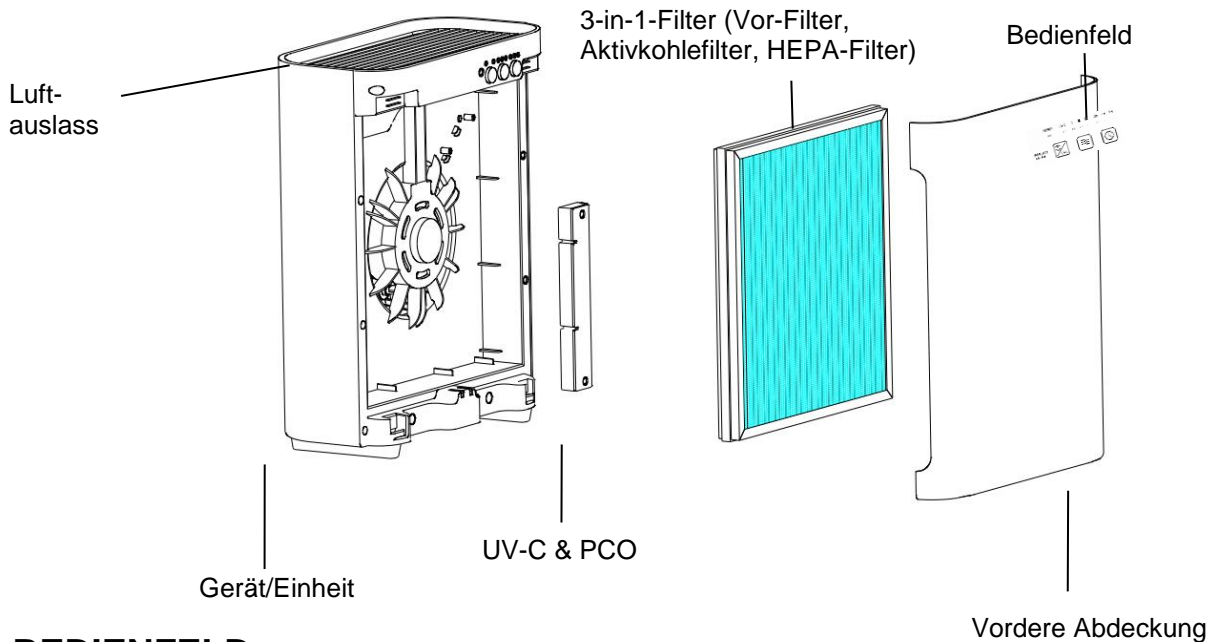

4. BEDIENFELD

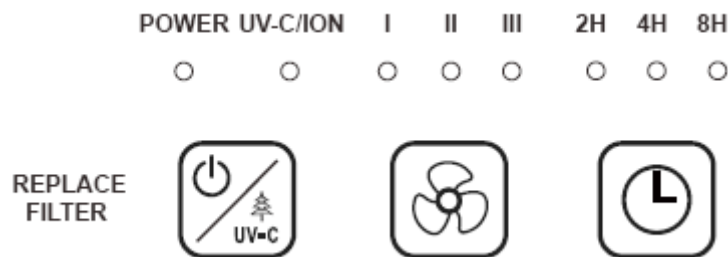

Drücken Sie diese Taste einmal = Gerät wird eingeschaltet
 Drücken Sie diese Taste zweimal = UV-Lampe und Ionisator werden eingeschaltet
 Drücken Sie diese Taste dreimal = UV-Lampe und Ionisator werden ausgeschaltet
 Beim vierten Drücken schaltet sich die Einheit aus.



Drücken Sie diese Taste, um zwischen niedriger, mittlerer und hoher Lüftergeschwindigkeit zu wechseln.



Drücken Sie diese Taste, um zwischen 2/4 und 8 Stunden zu wechseln. Hierbei handelt es sich um einen Aus-Timer, mit dessen Hilfe sich der Luftreiniger nach der ausgewählten Zeitdauer ausschaltet. Drücken Sie diese Taste nicht, wenn der Luftreiniger dauerhaft laufen soll.

5. FILTER-AUSTAUSCH

Flackert die Netztaaste dauerhaft, sollten die Filter ausgetauscht werden. Befolgen Sie zum Austauschen der Filter die Anweisungen, und halten Sie anschließend die Netztaaste/UV-C-Taste 5 Sekunden lang gedrückt, um das System neu zu starten. Die LED hört auf zu flackern.

*Kombinationsfilter hält ca. 6 Monate lang.

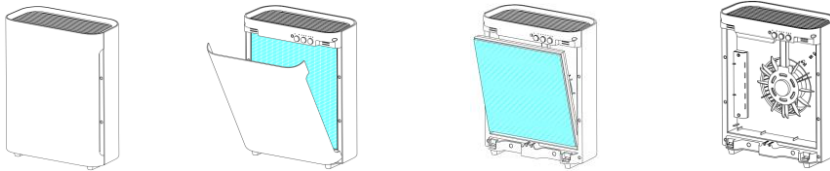

1. Schalten Sie den Luftreiniger aus, und ziehen Sie den Netzstecker aus der Steckdose.
2. Öffnen Sie die vordere Abdeckung von oben aus.
3. Entnehmen Sie den Kombinationsfilter, indem Sie an den beiden Laschen ziehen.
4. Setzen Sie den neuen Kombinationsfilter in die Einheit ein. Beachten Sie dabei die Streifen auf dem Filter.
5. Reinigen Sie den Vor-Filter bei Bedarf.
6. Bringen Sie den zusätzlichen Vor-Filter wieder am Kombinationsfilter an.
7. Bringen Sie die vordere Abdeckung der Einheit wieder an, und lassen Sie sie einrasten.
8. Schalten Sie den Luftreiniger wieder ein.
9. Halten Sie die Netztaaste/UV-C-Taste 5 Sekunden lang gedrückt, um die "Filter austauschen"-LED zurückzusetzen.

6. FILTER-REINIGUNG

Der Luftreiniger sollte mindestens einmal pro Monat gereinigt werden, und den Vor-Filter sollten Sie jeden Monat reinigen. Je nach den Umgebungsbedingungen sind gegebenenfalls kürzere Reinigungsabstände erforderlich.

FILTER

Reinigen Sie den Filter mithilfe des Bürstenaufsatzes Ihres Staubsaugers. Auf diese Weise lassen sich Flusen und Schmutz entfernen.

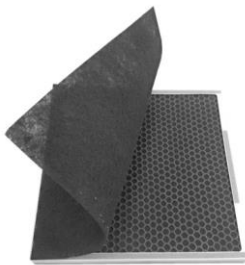

Vorderseite (Vor-Filter & Kohlefilter)

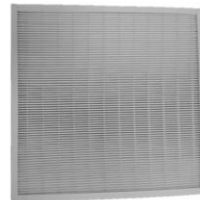

Rückseite (HEPA-Filter)

HINWEIS:

- Es ist lediglich der **zusätzliche Vor-Filter** waschbar. Stellen Sie darüber hinaus sicher, dass der Vor-Filter trocken ist, wenn Sie ihn wieder am Kombinationsfilter befestigen.

PCO-Lebensdauer

- Ungefähr 2 Jahre.

AUSTAUSCH DER UV-LAMPE

1. Schalten Sie den Luftreiniger aus, und ziehen Sie den Netzstecker aus der Steckdose.
2. Öffnen Sie die Abdeckung der UV-Lampe mithilfe eines Schraubendrehers.
3. Entfernen Sie die UV-Lampe vorsichtig aus der Halterung, und entfernen Sie den Steckverbinder.
4. Verbinden Sie die neue UV-Lampe mit dem Steckverbinder, und setzen Sie die Lampe vorsichtig in die Halterung ein.

Hinweis: Sehen Sie nicht direkt in eine leuchtende UV-Lampe hinein. Dies könnte Ihr Sehvermögen ernsthaft schädigen.

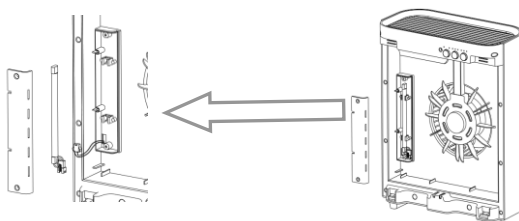

VORSICHTSMASSNAHMEN BEI DER WARTUNG

- Verwenden Sie zum Abwischen der Außenoberfläche der Einheit ein sauberes, trockenes, weiches Tuch.
- Stecken Sie KEINE Fremdkörper oder Finger in die Einheit.
- Verwenden Sie im Zuge der Reinigung KEIN Gasolin oder Benzin, KEINEN Verdünner und KEINE aggressiven Reinigungsmittel auf und/oder in der Einheit, da diese Mittel das Produkt schädigen.
- Verwenden Sie NIEMALS Alkohol oder andere Lösungsmittel.

7. STROMANSCHLUSS

Dieser Luftreiniger wurde für den Betrieb an einer Elektroinstallation mit 230 V ~ 50 Hz entworfen. Stellen Sie sicher, dass die Steckdosen geerdet sind und alle erforderlichen Sicherheitsvorkehrungen getroffen wurden.

8. SPEZIFIKATIONEN

Modell	MeacoClean CA-HEPA 47x5
Geräuschpegel – N/M/H-Lüftergeschwindigkeiten	29/38/48 dB
Luftdurchsatz	236 Kubikmeter pro Stunde
Nennspannung	220 – 240 V / 50 Hz
Stromverbrauch	55 Watt
UV-Licht	254 Nanometer
Lebensdauer des Leuchtmittels	Ungefähr 20.000 Stunden
Maße des Luftreinigers (mm)	324 x 162 x 409 (LxBxH)
Gewicht (kg)	4,2

9. FEHLERBEHEBUNG

Problem	Ursache	Lösung
Einheit funktioniert nicht	Fehlende Stromversorgung	Stecken Sie den Netzstecker in die Steckdose. Prüfen Sie, ob die Steckdose Strom führt.
	Ein/Aus nicht EINGeschaltet	Drücken Sie die Netztaсте.
	Vordere Abdeckung sitzt nicht richtig	Schließen Sie die vordere Abdeckung richtig.
Luftdurchsatz eingeschränkt	Verschmutzte Filter	Reinigen oder ersetzen Sie die Filter.
	Blockierter Einlass/Auslass	Entfernen Sie Blockierungen und vergrößern Sie den Abstand zwischen dem Gerät und Möbelstücken/Wänden/Vorhängen, etc.
Übermäßiger Lärm	Unebener Untergrund	Betreiben Sie das Gerät nur auf einem flachen und ebenen Untergrund.
	Blockierte Filter	Reinigen oder ersetzen Sie die Filter.
	Fremdkörper berührt den Lüfter	Stellen Sie sicher, dass kein Fremdkörper in den Luftreiniger gelangt ist und den Lüfter berührt.

10. GARANTIE UND KUNDENBETREUUNG

Sie erhalten ab dem Kaufdatum eine zweijährige Garantie auf Ihren Luftreiniger.

Sämtliche Material- oder Produktionsfehler werden kostenlos repariert.

Es gelten folgende Punkte:

- Jegliche Reparaturen oder Erneuerungen von Komponenten während des Garantiezeitraumes führen nicht zu einer Verlängerung des Garantiezeitraumes.
- Die Garantie erlischt, wenn Änderungen am Gerät vorgenommen wurden, Komponenten von Drittanbietern eingebaut wurden oder der Luftreiniger durch einen Dritten repariert wurde.
- Komponenten, die einer normalen Abnutzung unterliegen (wie beispielsweise der Luftfilter), sind von der Garantie ausgeschlossen.
- Die Garantie greift nur bei Vorlage des originalen, unveränderten und mit Datum abgestempelten Kaufbelegs.
- Die Garantie deckt keine Schäden ab, die durch unsachgemäßen Gebrauch oder Vernachlässigung entstanden sind.
- Die Garantie deckt keine Fehler ab, die durch eine Verunreinigung durch Produkte von Drittanbietern verursacht wurden.
- Die Garantie deckt keine Unfallschäden ab.
- Ansprüche auf Schadenersatz sind ausgeschlossen (betrifft auch Folgeschäden).

Um unnötige Ausgaben zu vermeiden, empfehlen wir, stets erst die Bedienungsanleitung sorgfältig durchzulesen. Falls dies das Problem nicht löst, erreichen Sie Meaco telefonisch – wir helfen Ihnen gerne weiter.

Dieses Gerät ist nicht für die Verwendung durch Personen (einschließlich Kindern) mit eingeschränkter physischer, sensorischer oder mentaler Leistungsfähigkeit, fehlender Erfahrung und fehlendem Wissen gedacht, es sei denn, sie haben hinsichtlich der Nutzung des Gerätes eine Einweisung bzw. Anleitung durch eine für ihre Sicherheit verantwortliche Person erhalten.

Kinder sollten beaufsichtigt werden, um sicherzustellen, dass sie nicht mit dem Gerät spielen.
Dieser Luftreiniger wurde in das Vereinigte Königreich importiert von:

Meaco (U.K.) Limited
Meaco House
Parklands
Railton Road
Guildford
GU2 9JX

Telefon: +44 (0) 1483 234900
E-Mail: sales@meaco.com
Website: www.meaco.com
Fax: +44 (0) 1483 232700

Bitte notieren Sie für künftige Nachfragen Ihr Kaufdatum und das Geschäft, in dem Sie den Luftreiniger erworben haben.

Kaufdatum.....

Erworben bei www.meaco.com (falls nicht zutreffend, bitte nachfolgend die Bezugsquelle angeben).

.....

Meaco ist ein Spezialist auf dem Gebiet der Luftreiniger und freut sich über Ihre Anmerkungen und Fragen zu diesem Gerät. Falls innerhalb des ersten Jahres ein Fehler auftreten sollte, rufen Sie uns bitte an. Wenn sich das Problem nicht telefonisch lösen lässt, lassen wir den Luftreiniger gerne auf unsere Kosten bei Ihnen abholen und reparieren ihn bzw. tauschen ihn aus.

Bitte bewahren Sie die Verpackung für diesen Fall sicherheitshalber auf.